

REPAIR PARTS LIST

LISTE DE PIÈCES DE RECHANGE

LISTA DE PIEZAS DE REPARACIONES

BSE & BSE-S SERIES/SÉRIE/SERIE

(1/3 to 2 HP models)
Self Priming Centrifugal Pumps
Square Flange & C-Face
(Type A & B Pumps)

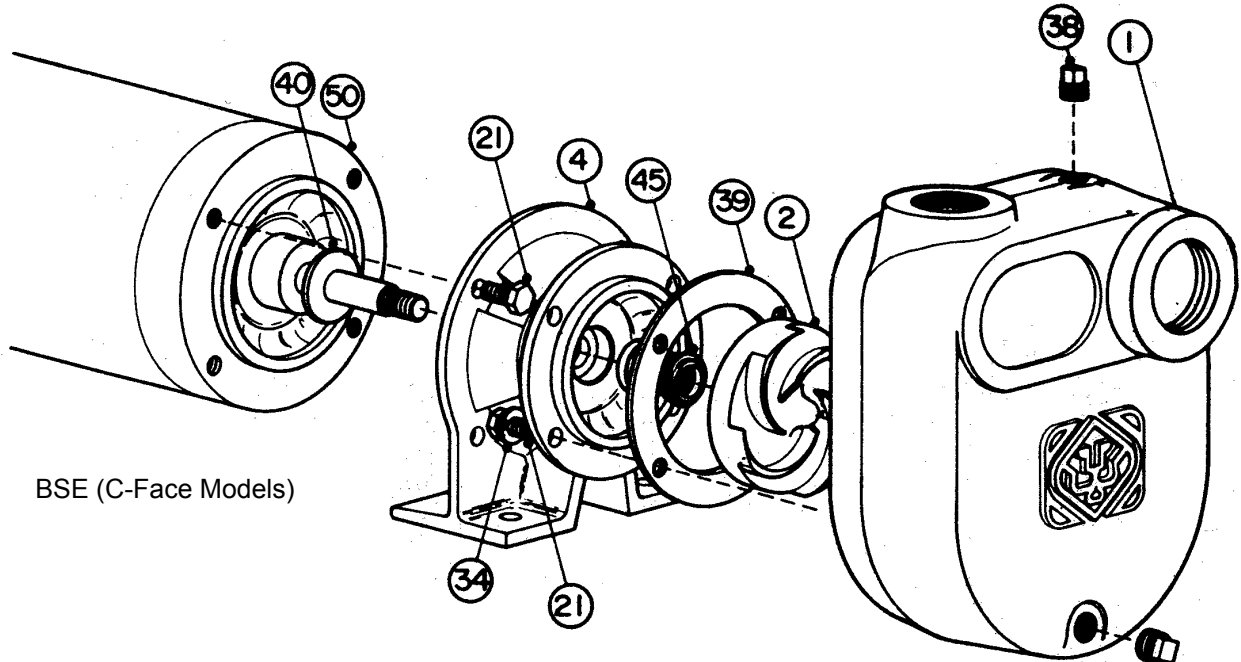

BSE (C-Face Models)

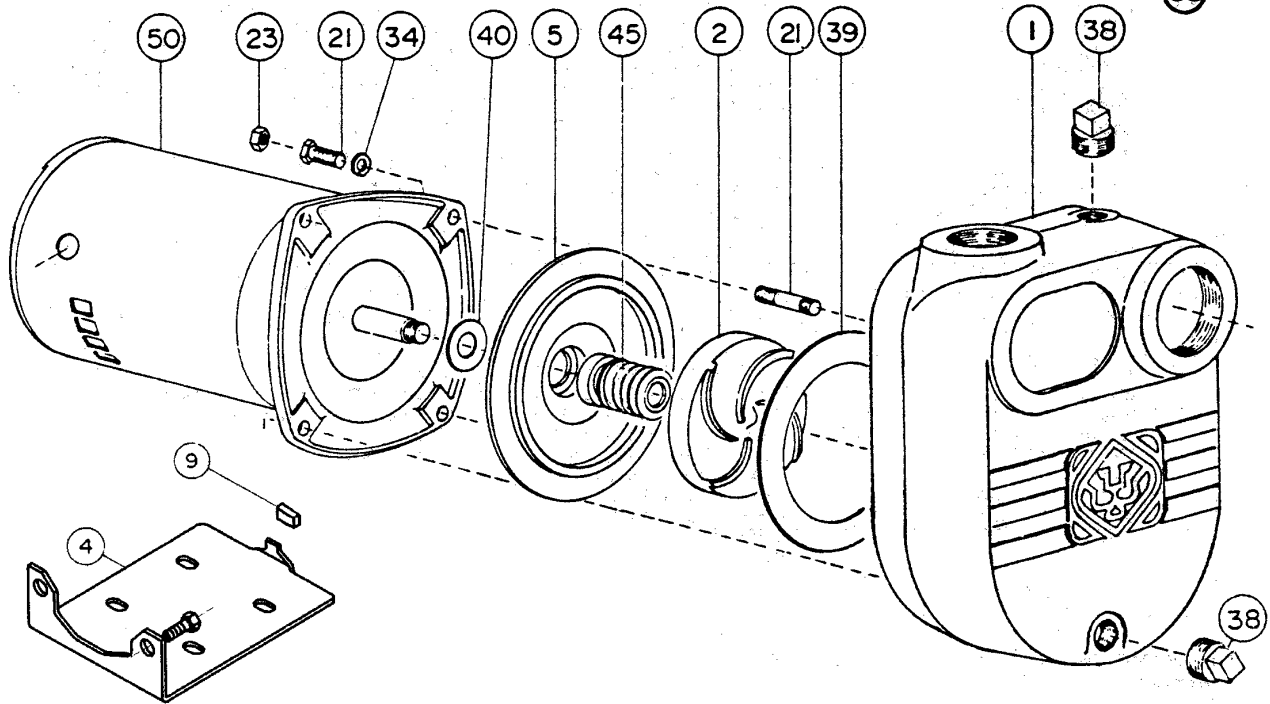

BSE-S Models (square flange)

Items 23 (nut) and 21 (stud) are used on BSE-S150 and S200

200238R4 0906

Water Systems
Systèmes d'eau
Sistemas De Agua

Sump and Sewage
Puits et égouts
Sumideros & Desagües

Lawn and Sprinkler
Pompes d'arrosage
pour pelouse et jardin
Bombas Por Aspersión
Para Riego De Jardines

Electric Motor Driven
Pompes à moteur
électrique
Impulsoras Por Motor
Eléctrico

Engine Driven
Pompes à moteur à
essence
Impulsoras Por Motor
esencia

Frame Mount
Montées sur châssis
Para Acople

Hand Pumps
Pompes manuelles
Bomba Manuales

Irrigation and Industrial
Pompes d'irrigation et
pompes industrielles
Bombas Para Irrigación
& Industrials

Ref.#	Code #	Qty.	Used on Models Modeles Modelos BSE	Description	Description	Déscription
1	438020	1	33, 50, 75, 100	Casing - 1 1/4 - 'C' Face	Boîtier - 1 1/4 - Surface frontale en forme de C	Cuerpo - 1 1/4 Cara C
	438021	1	S33, S50, S75, S100	Casing - 1 1/4 - Sq. Fl.	Boîtier - 1 1/4 - Bride carrée	Cuerpo - 1 1/4 Collarin Cuadrado
	438030	1	150	Casing - 1 1/2 - 'C' Face	Boîtier - 1 1/2 - Surface frontale en forme de C	Cuerpo - 1 1/2 Cara C
	438029	1	S150, S200	Casing - 2 Sq. Fl.	Boîtier - 2 - Bride carrée	Cuerpo - 2 Collarin Cuadrado
	438040	1	200	Casing - 2 'C' Face	Boîtier - 2 - Surface frontale en forme de C	Cuerpo - 2 Cara C
2	438092	1	S33	Impeller - 1/3 Hp Sq. Fl.	Roue de turbine - 1/3 CV - Bride carrée	Propulsor, 1/3 HP Collarin Cuadrado
	438090	1	33	Impeller - 1/3 Hp 'C' Face	Roue de turbine - 1/3 CV - Surface frontale en forme de C	Propulsor, 1/3 HP Cara C
	438105	1	S50	Impeller - 1/2 Hp Sq. Fl.	Roue de turbine - 1/2 CV - Bride carrée	Propulsor, 1/2 HP Collarin Cuadrado
	438100	1	50	Impeller - 1/2 Hp 'C' Face	Roue de turbine - 1/2 CV - Surface frontale en forme de C	Propulsor, 1/2 HP Cara C
	438106	1	S75	Impeller - 3/4 Hp Sq. Fl.	Roue de turbine - 3/4 CV - Bride carrée	Propulsor, 3/4 HP Collarin Cuadrado
	438110	1	75	Impeller - 3/4 Hp 'C' Face	Roue de turbine - 3/4 CV - Surface frontale en forme de C	Propulsor, 3/4 HP Cara C
	438111	1	S100	Impeller - 1 Hp Sq. Fl.	Roue de turbine - 1 CV - Bride carrée	Propulsor, 1 HP Collarin Cuadrado
	438120	1	100	Impeller - 1 Hp 'C' Face	Roue de turbine - 1 CV - Surface frontale en forme de C	Propulsor, 1 HP Cara C
	438121	1	S150, S200	Impeller - 1 1/2 Hp Sq. Fl.	Roue de turbine - 1 1/2 CV - Bride carrée	Propulsor, 1 1/2 HP Collarin Cuadrado
	438130	1	150	Impeller - 1 1/2 Hp 'C' Face	Roue de turbine - 1 1/2 CV - Surface frontale en forme de C	Propulsor, 1 1/2 HP Cara C
	438131	1	S200	Impeller - 2 Hp Sq. Fl.	Roue de turbine - 2 CV - Bride carrée	Propulsor, 2 HP Collarin Cuadrado
438140	1	200	Impeller - 2 Hp 'C' Face	Roue de turbine - 2 CV - Surface frontale en forme de C	Propulsor, 2 HP Cara C	
4	438245	1	All S Models	Sq. Fl. Motor Mount	Support de moteur à bride carrée	Montaje del motor de Collarin Cuadrado
5	438241	1	S33,S50, S75, S100	Seal Plate Adapter - Sq. Fl. Motor	Adaptateur de plaque d' étanchéité - Moteur à bride carrée	Adaptador de Anneau à ressort - Collarin cuadrado motor
	438242	1	S150, S200	Seal Plate Adapter - Sq. Fl. Motor	Adaptateur de plaque d' étanchéité - Moteur à bride carrée	Adaptador de Anneau à ressort - Collarin cuadrado motor
	438240	1	33, 50, 75, 100	Motor Mount Adapter - 'C' Face	Support de moteur adaptateur - Surface frontale en forme de C	Adaptador del montaje del motor
	438260	1	150, 200	Motor Mount Adapter - 'C' Face	Support de moteur adaptateur - Surface frontale en forme de C	Adaptador del montaje del motor
9	246801	1	All S Models	End Cap	Garniture antivibratoire	Amortiguador de vibración
21	120030	4	S33, S50, S75, S100	Bolt 3/8 UNC x 1 1/2	Boulon 3/8 UNC x 1 1/2	Perno, 3/8 UNC x 1 1/2
	164651	4	S150, S200	Stud 3/8 UNC x 2	Boulon 3/8 UNC x 2	Pasador, 3/8 UNC x 2
	119990	8	33, 50, 75, 100, 150, 200	Bolt 3/8 UNC x 3/4	Boulon 3/8 UNC x 3/4	Perno, 3/8 UNC x 3/4
23	227830	4	S150, S200	Nut 3/8 UNC	Écrou 3/8 UNC	Tuerca, 3/8 UNC
34	176230	4	All S Models	Spring Washer	Rondelle à ressort	Arandela con resorte
	175500	4	All Models (C-Face)	Plain Washer	Rondelle a plate	Arandela simple
35	174220	4	All Models	Alum Washer	Rondelle en aluminum	Arandela de aluminio
38	185650	2	All Models	Pipe Plug - 3/4 NPT	Bouchon de tuyau - 3/4 NPT	Tapón de tubería - 3/4 NPT
39	193920	1	S33, S50, S75, S100	Gasket	Joint d' étanchéité	Junta
	193930	1	S150, S200	Gasket	Joint d' étanchéité	Junta
40	191790	1	All Models	Finger	Cavalier	Anillo de goma
45	240160	1	All Models	Seal 5/8 I.D. Type A	Joint 5/8 I.D. Type A	Sello, 5/8 I.D. Tipo A
	240316	1	All Models	Seal 5/8 I.D. Type B	Joint 5/8 I.D. Type B	Sello, 5/8 I.D. Tipo B
50	204081	1	S33	Motor - 1/3 Hp - 115V - Sq. Fl.	Moteur - 1/3 CV - 115V - Bride carrée	Motor - 1/3 HP - 115V - Collarin cuadrado
	204070	1	33	Motor - 1/3 Hp - 115V - 'C' Face	Moteur - 1/3 CV - 115V - Surface frontale en forme de C	Motor - 1/3 HP - 115V - Cara C
	204073	1	S50	Motor - 1/2 Hp - 115/230V - Sq. Fl.	Moteur - 1/2 CV - 115/230V - Bride carrée	Motor - 1/2 HP - 115/230V - Collarin cuadrado
	204110	1	50	Motor - 1/2 Hp - 115/230V - 'C' Face	Moteur - 1/2 CV - 115/230V - Surface frontale en forme de C	Motor - 1/2 HP - 115/230V - Cara C
	204125	1	S75	Motor - 3/4 Hp - 115/230V - Sq. Fl.	Moteur - 3/4 CV - 115/230V - Bride carrée	Motor - 3/4 HP - 115/230V - Collarin cuadrado
	204140	1	75	Motor - 3/4 Hp - 115/230V - 'C' Face	Moteur - 3/4 CV - 115/230V - Surface frontale en forme de C	Motor - 3/4 HP - 115/230V - Cara C
	204154	1	S100	Motor - 1 Hp - 115/230V - Sq. Fl.	Moteur - 1 CV - 115/230V - Bride carrée	Motor - 1 HP - 115/230V - Collarin cuadrado
	204160	1	100	Motor - 1 Hp - 115/230V - 'C' Face	Moteur - 1 CV - 115/230V - Surface frontale en forme de C	Motor - 1 HP - 115/230V - Cara C
	204179	1	S150, S200	Motor - 1 1/2 Hp - 115/230V - Sq. Fl.	Moteur - 1 1/2 CV - 115/230V - Bride carrée	Motor - 1 1/2 HP - 115/230V - Collarin cuadrado
	204180	1	150	Motor - 1 1/2 Hp - 115/230V - 'C' Face	Moteur - 1 1/2 CV - 115/230V - Surface frontale en forme de C	Motor - 1 1/2 HP - 115/230V - Cara C
	204186	1	S200	Motor - 2 Hp - 230V - Sq. Fl.	Moteur - 2 CV - 230V - Bride carrée	Motor - 2 HP - 230V - Collarin cuadrado
	204190	1	200	Motor - 2 Hp - 115/230V - 'C' Face	Moteur - 2 CV - 115/230V - Surface frontale en forme de C	Motor - 2 HP - 115/230V - Cara C

IMPORTANT: When ordering parts specify the model, code number, part description, and pump type

*Suggested parts to stock

IMPORTANT: Lorsque vous commandez des pièces spécifier le modèle, le numéro de code et description de la piece

*Stockage suggéré

IMPORTANTE: Cuando haga el pedido de los repuestos, especifique el modelo, número de Código y la descripción del repuestos.

*Repuestos que se sugiere almacenar

Water Systems
Systèmes d'eau
Sistemas De Agua

Sump and Sewage
Puits et égouts
Sumideros & Desagües

Lawn and Sprinkler
Pompes à arrosage
pour pelouse et jardin
Bombas Por Aspersión
Para Riego De Jardines

Electric Motor Driven
Pompes à moteur
électrique
Impulsadas Por Motor
Eléctrico

Engine Driven
Pompes à moteur à
essence
Impulsadas Por Motor

Forme Mount
Montées sur châssis
Para Acople

Hand Pumps
Pompes manuelles
Bombas Manuales

Irrigation and Industrial
Pompes d'irrigation et
pompes industrielles
Bombas Para Irrigación
& Industriales